

KOTIRANJE

Kotiranje je nanašanje mer na tehniško risbo.

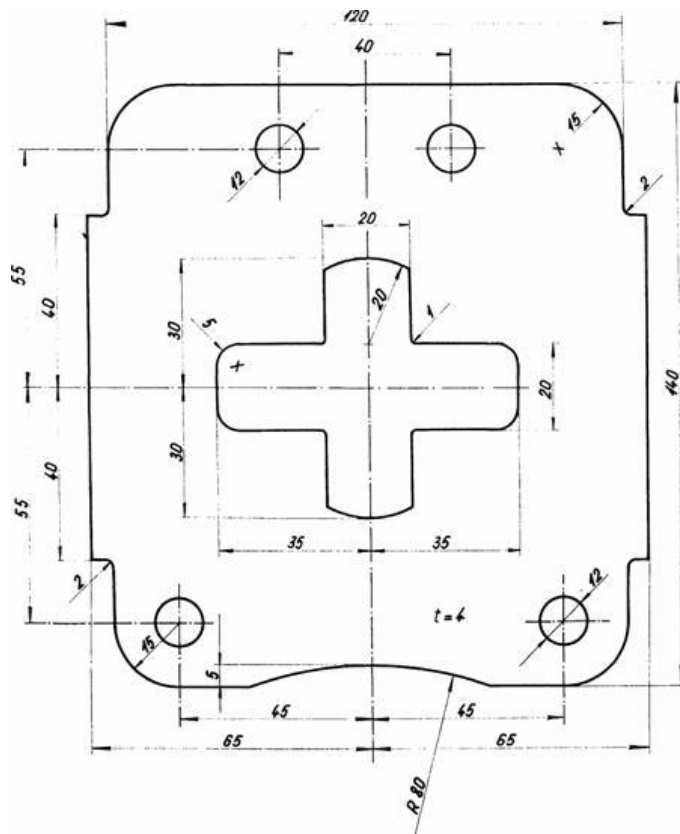

KOTA je sestavljena iz naslednjih elementov:

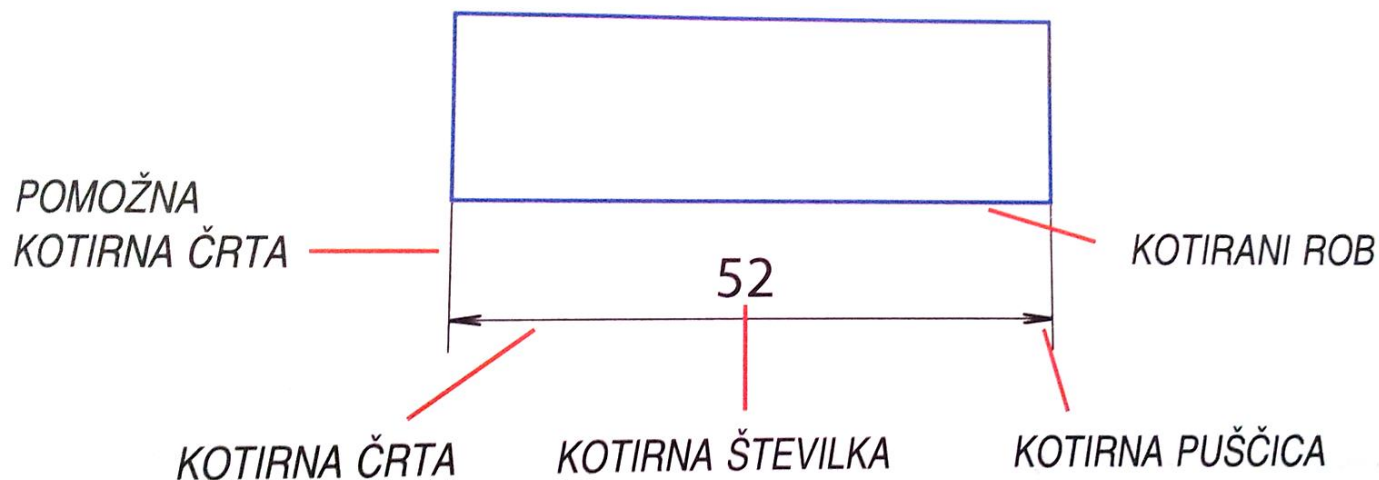

Pravila kotiranja

- ▶ Kotirna črta je vzporedna kotirnemu robu in od njega oddaljena **10 mm**, vsaka naslednja pa 7 mm.
- ▶ Pomožne kotirne črte segajo 2 mm čez kotirno črto.
- ▶ Številke so podane v **milimetrih** (oznako mm izpustimo).
- ▶ Kotirne številke se ne smejo dotikati kotirne črte in so visoke približno 3,5 mm. Pišemo jih v sredino.

- ▶ Uporabljamo tehnično pisavo.
- ▶ Puščice so ozke, dolge približno 3-4 mm.

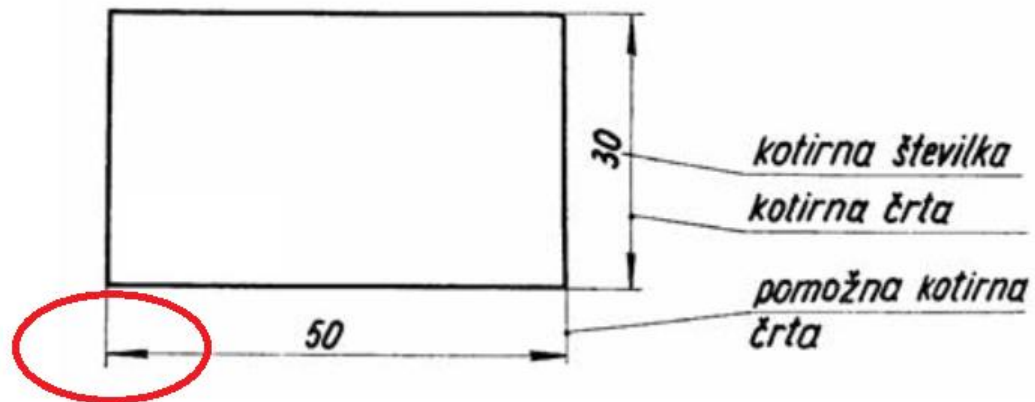

Ločimo:

1. ZAPOREDNO KOTIRANJE - črte so v isti liniji

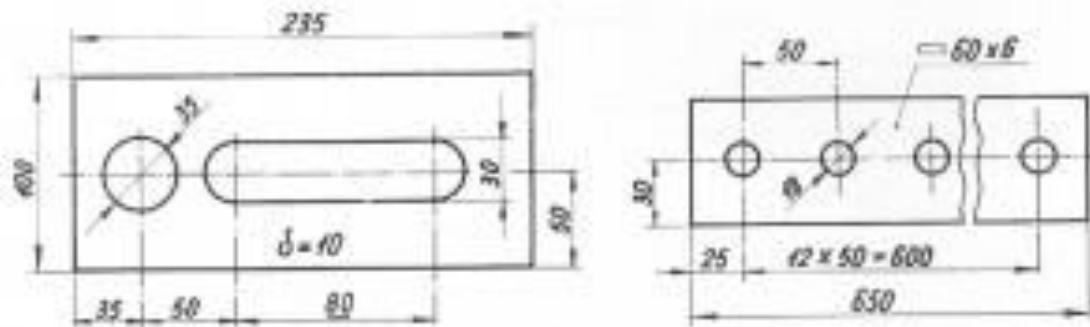

2. VZPOREDNO KOTIRANJE

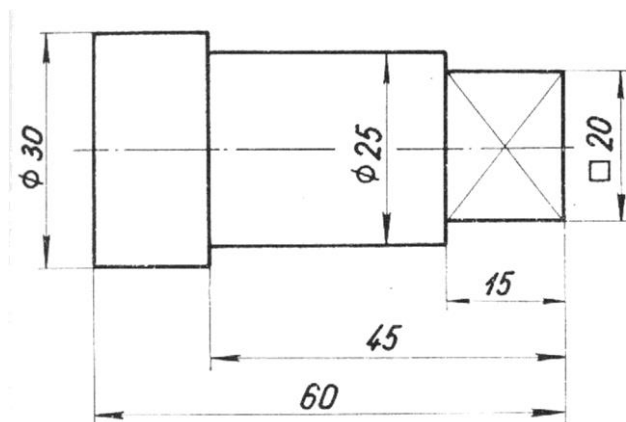

Zaporedno kotiranje

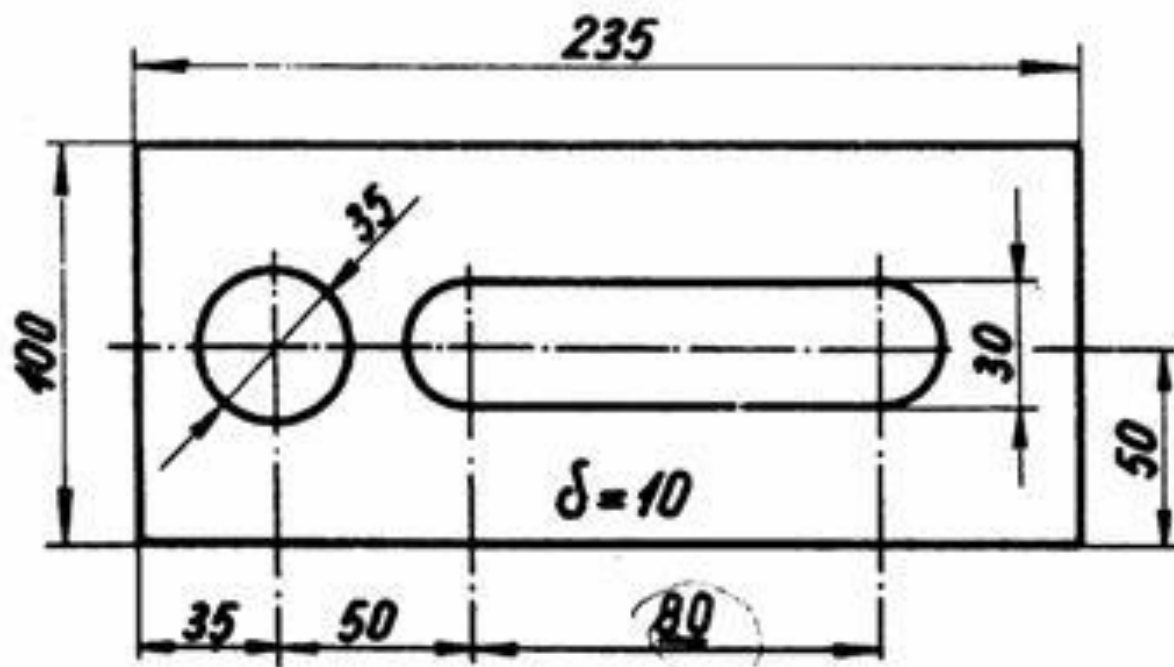

Sl. 3.12

1. ZAPOREDNO

Pri zaporednem kotiranju so mere nanizane **druga za drugo**.

Narišite spodnje zmagovalne stopničke v zvezek. Pazite na vzporednost in pravokotnost robov.

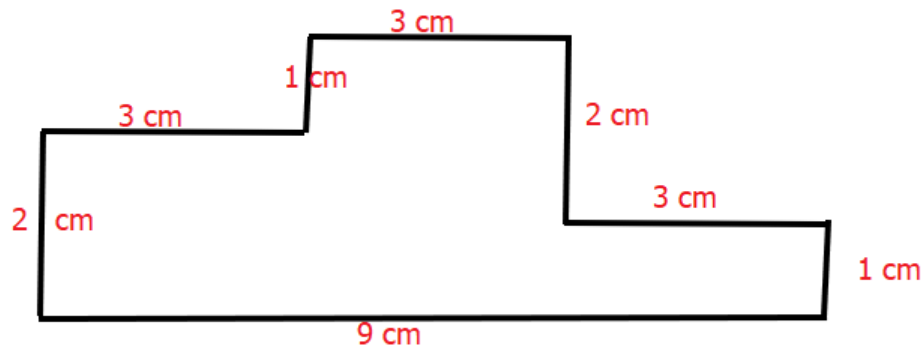

Kotiraj zaporedno.

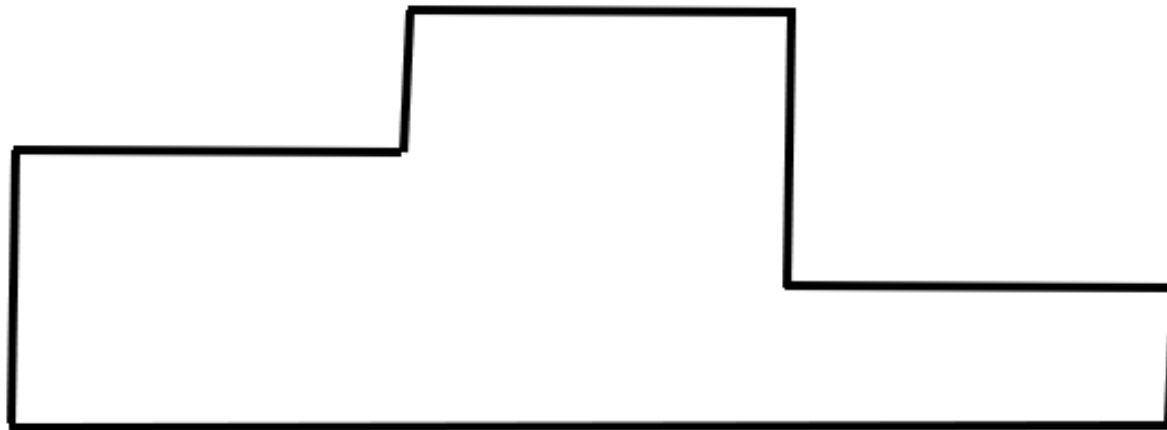

Kotiraj zaporedno.

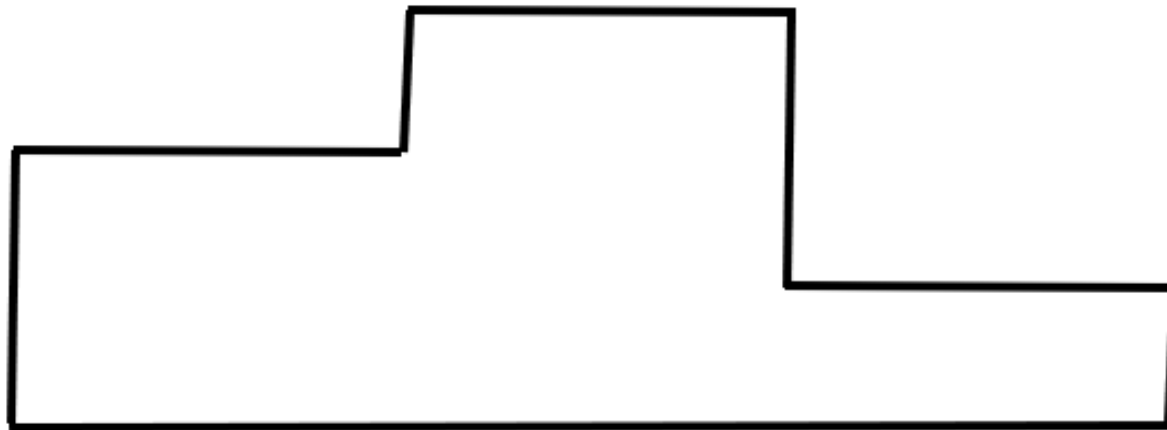

Narišemo vzporednico - kotirno črto, ki je od zgornjega roba oddaljena 10 mm.

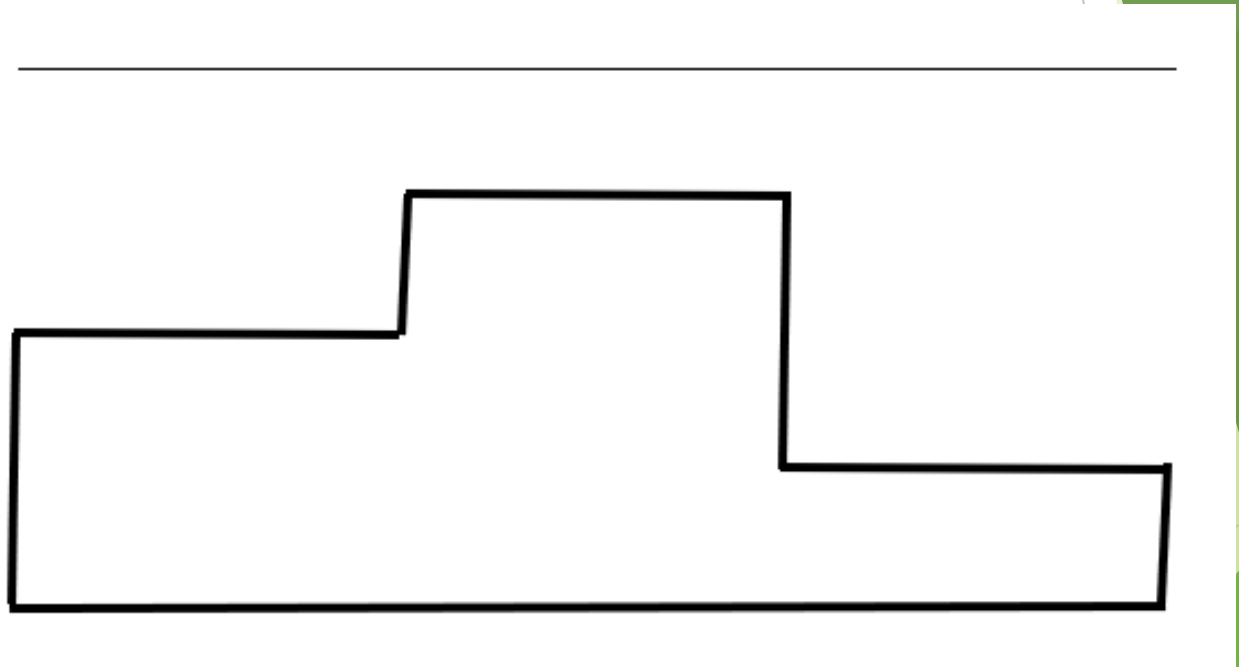

Narišemo pomožno kotirno črto, ki je pravokotna na glavno kotirno črto in čez njo sega 2 mm.

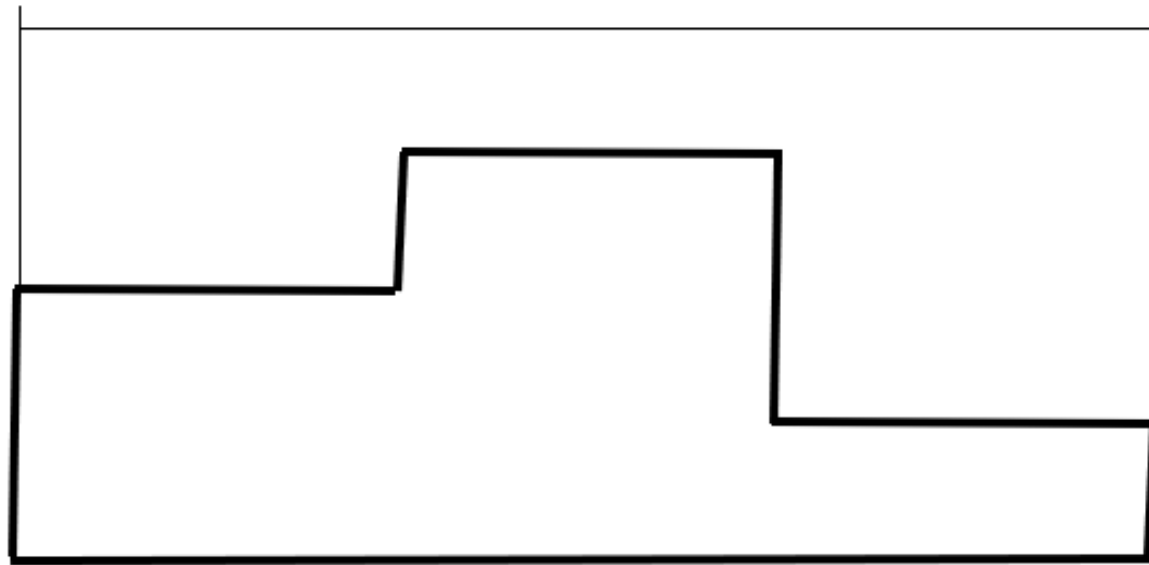

Narišemo še ostale pomožne kotirne črte.

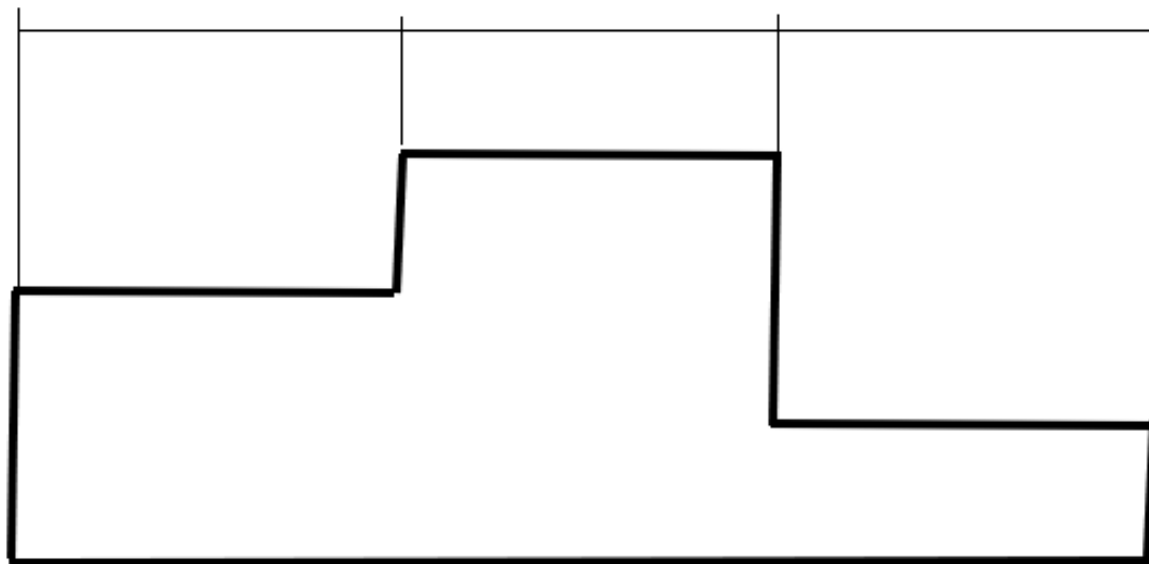

Narišemo še ostale pomožne kotirne črte.

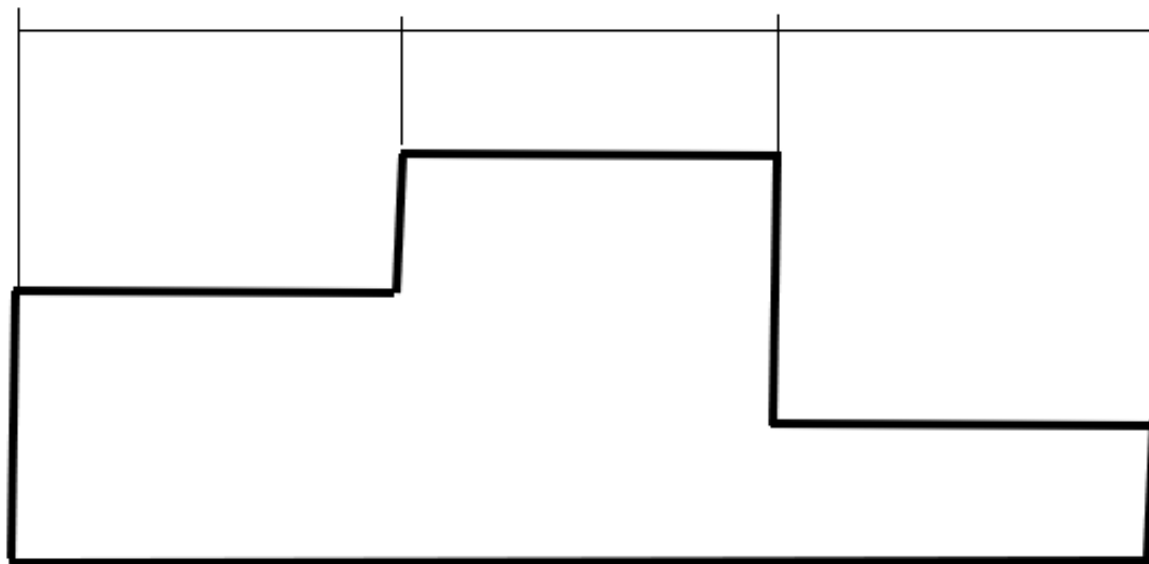

Narišemo puščice.

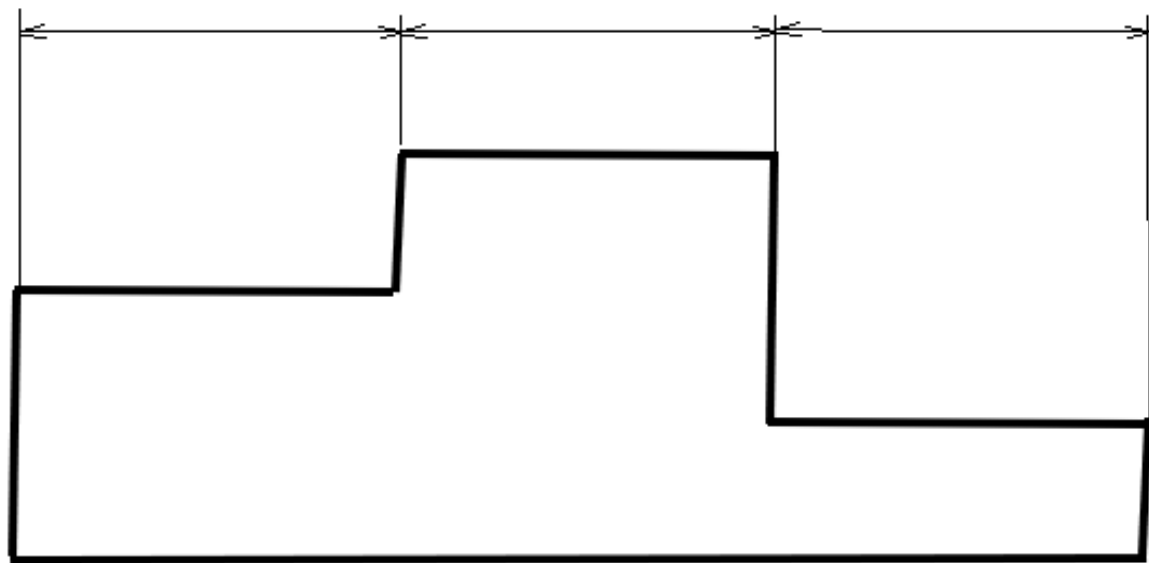

S tehnično pisavo, na sredino napišemo številke.
Narišite si pomožne črte za pisanje števil.

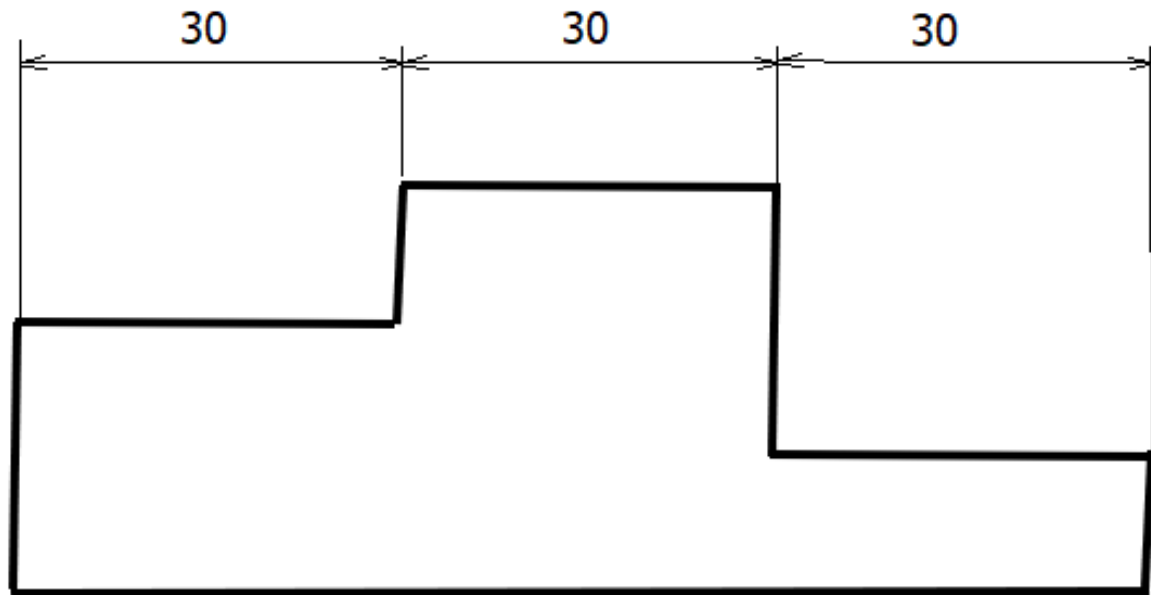

Na desni narišemo pomožno kotirno črto, dolgo 12 mm.

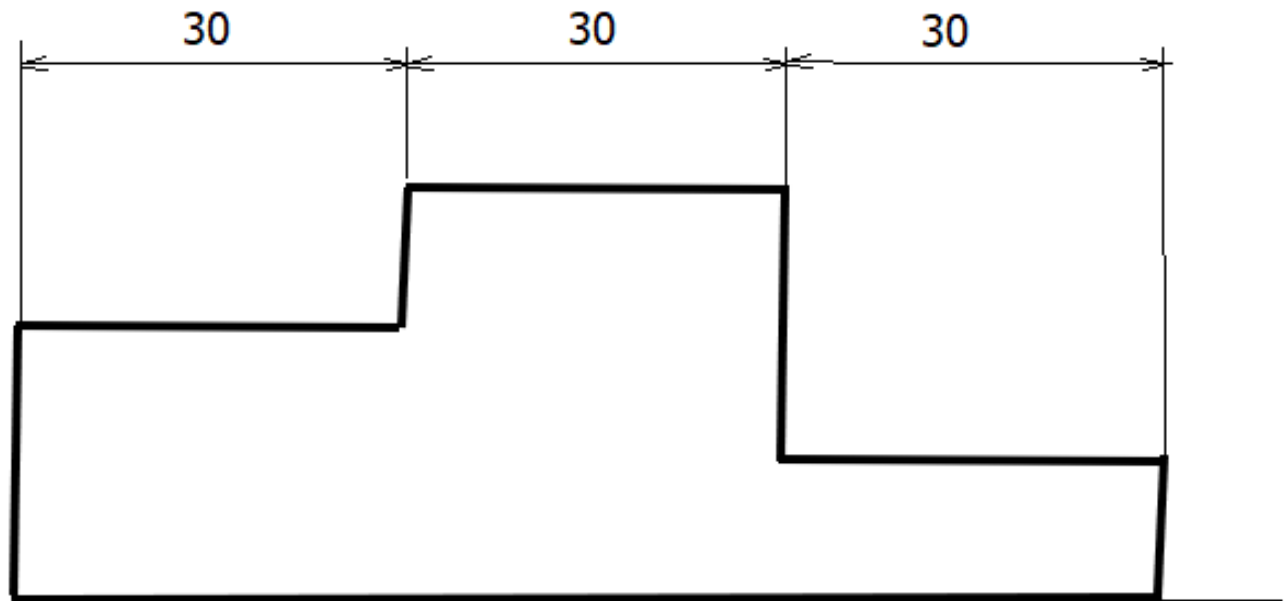

Narišemo vzporednico k desnemu robu, oddaljeno 10 mm.

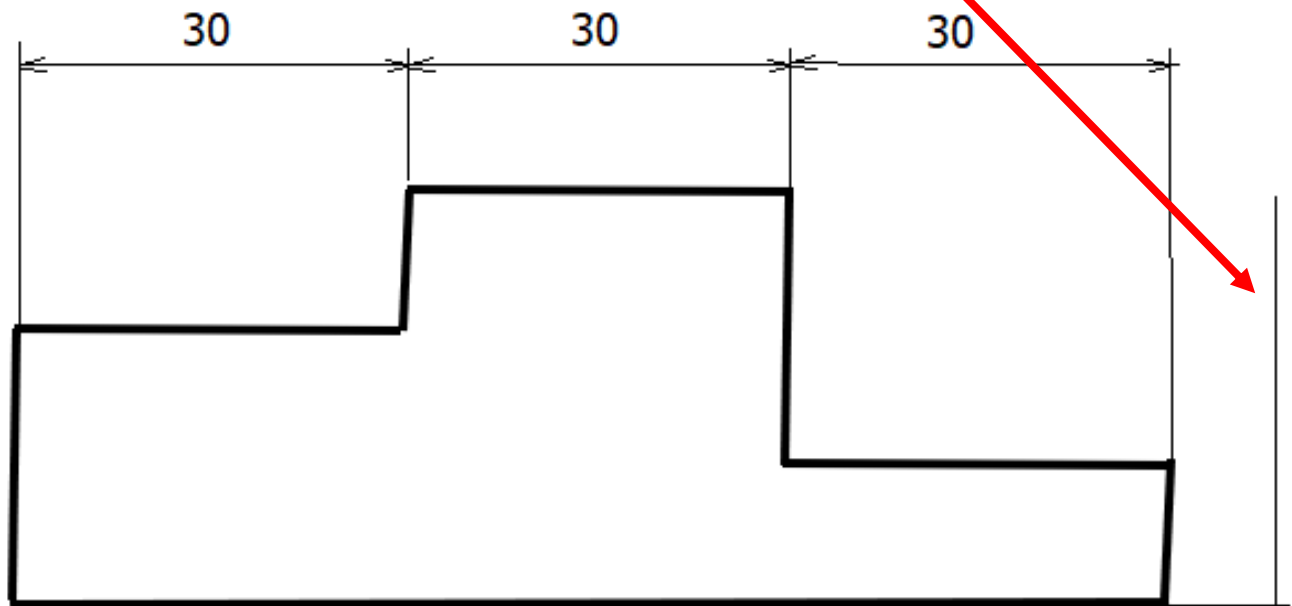

Narišemo drugo pomožno kotirno črto, ki sega 2 mm čez glavno kotirno.

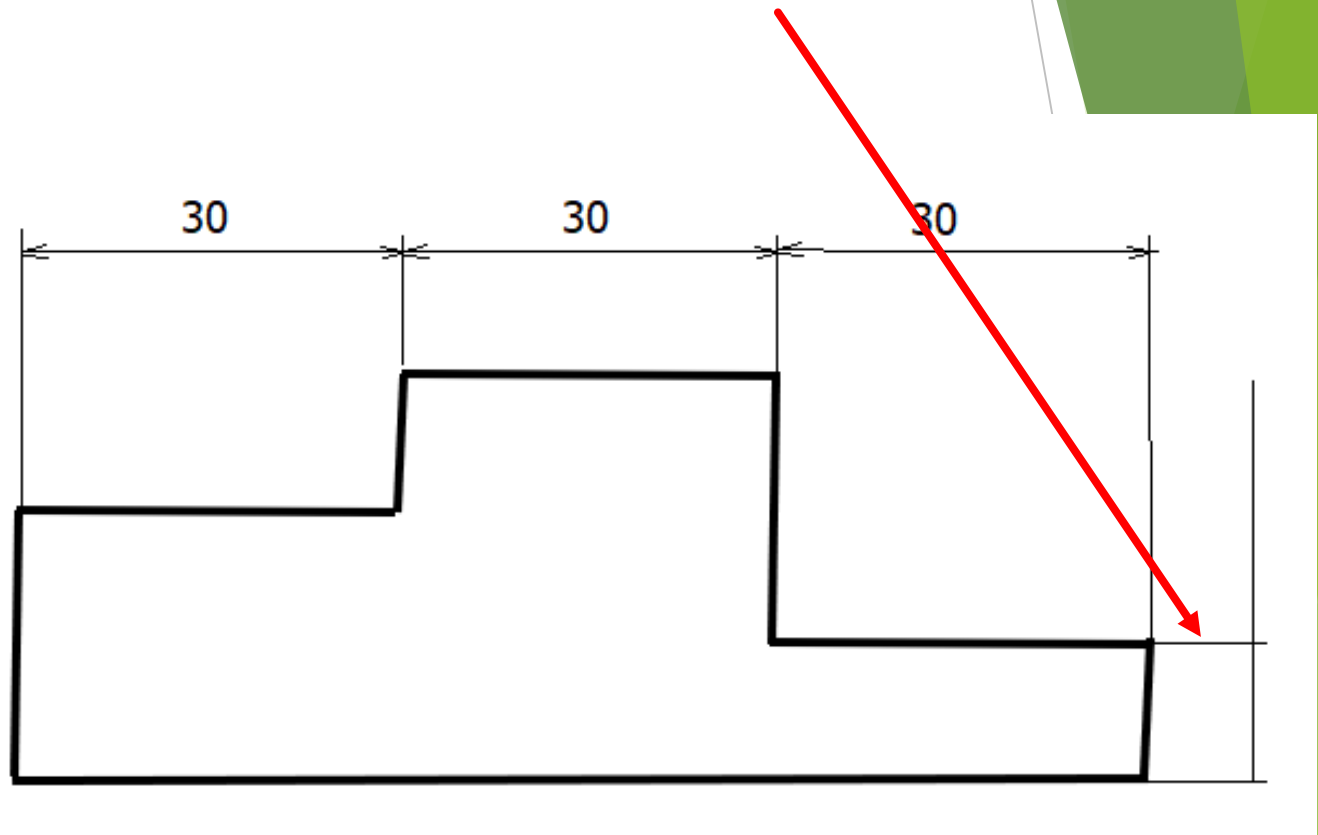

Narišemo tretjo pomožno kotirno črto, ki sega 2 mm čez glavno kotirno.

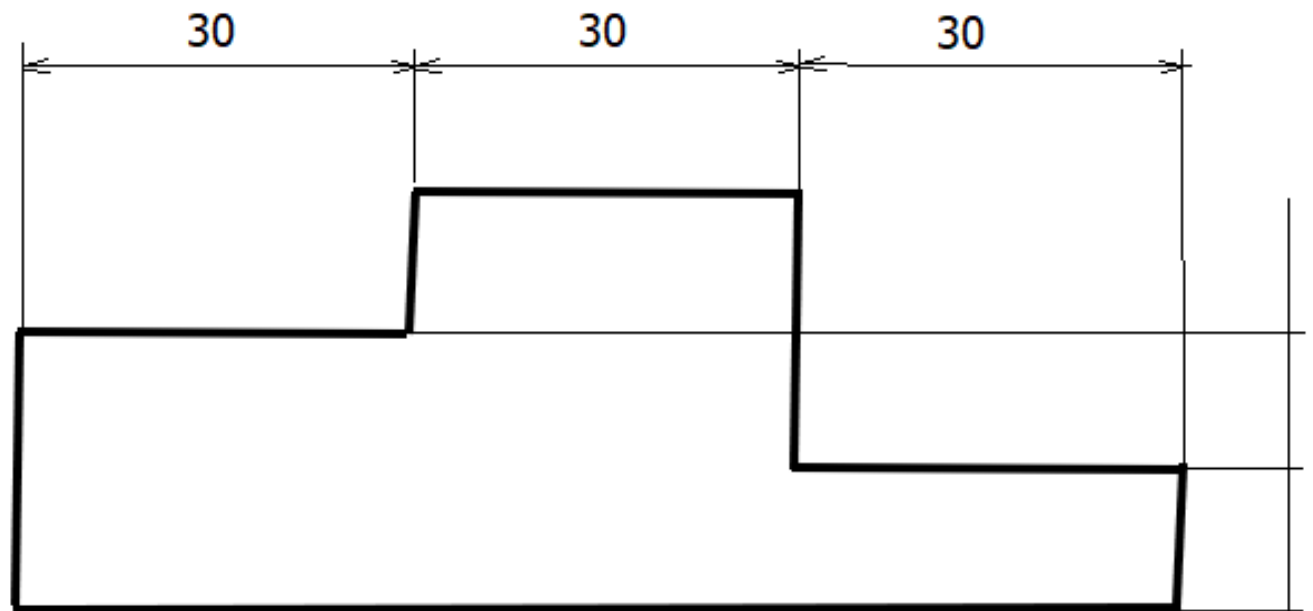

Narišemo četrto pomožno kotirno črto, ki sega 2 mm čez glavno kotirno.

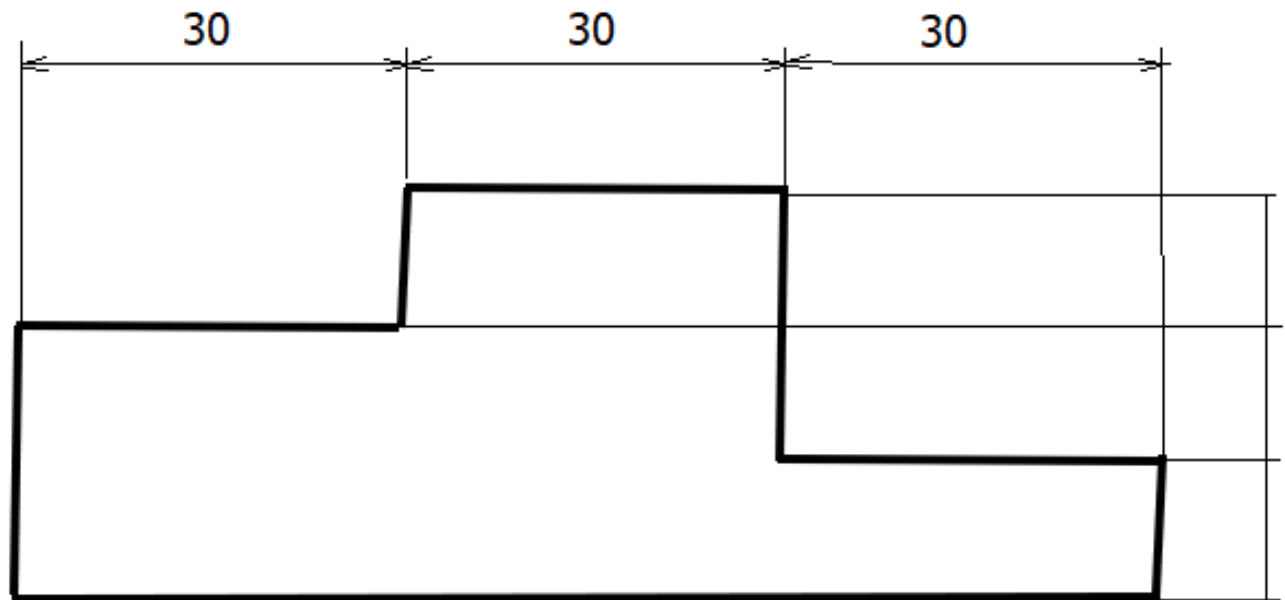

Narišemo puščice in številke.

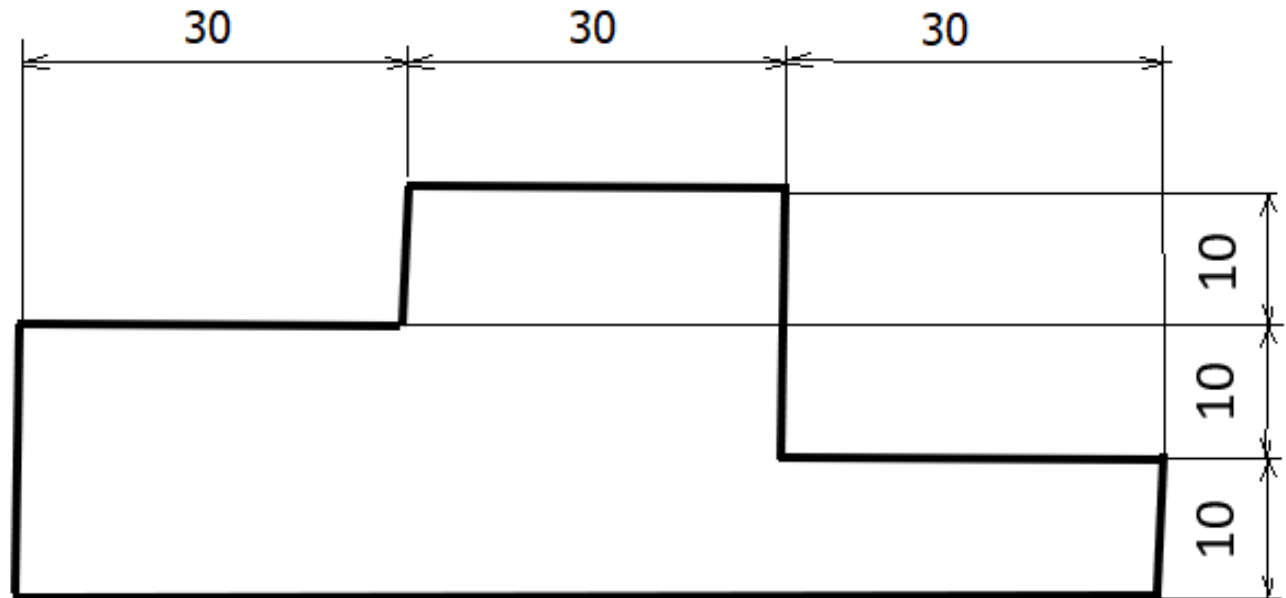

2. VZPOREDNO

Prepišite v zvezek.

Kotiramo iz istega izhodišča.

Ponovno narišite iste zmagovalne stopničke.
Pazite na vzporednost in pravokotnost robov.

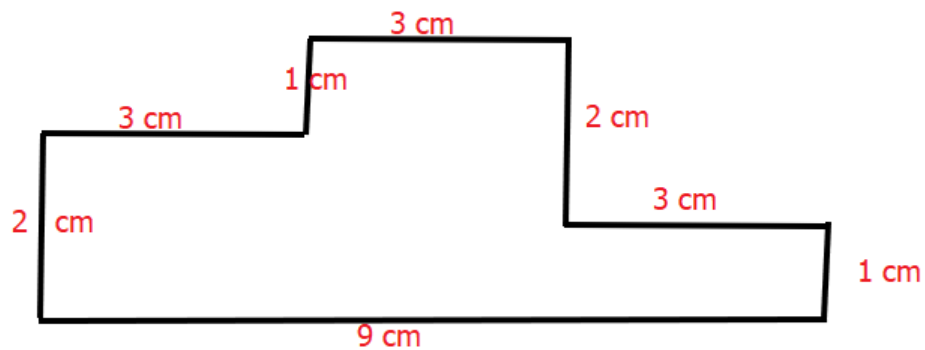

Kotiraj vzporedno.

Pomagaj si z že kotiranim likom, vendar uporabi svoje mere.

NE POZABI, da je prva kotirna črta oddaljena 10 mm od najvišjega roba.

Vsaka naslednja pa je oddaljena 7 mm.

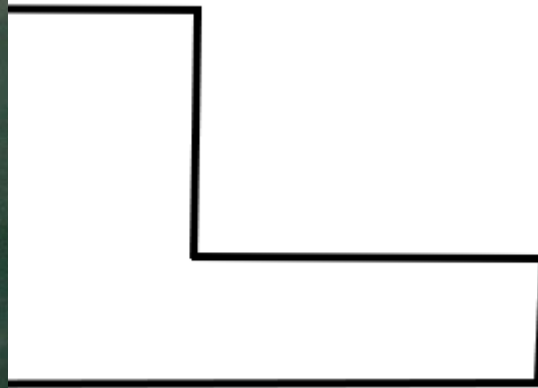
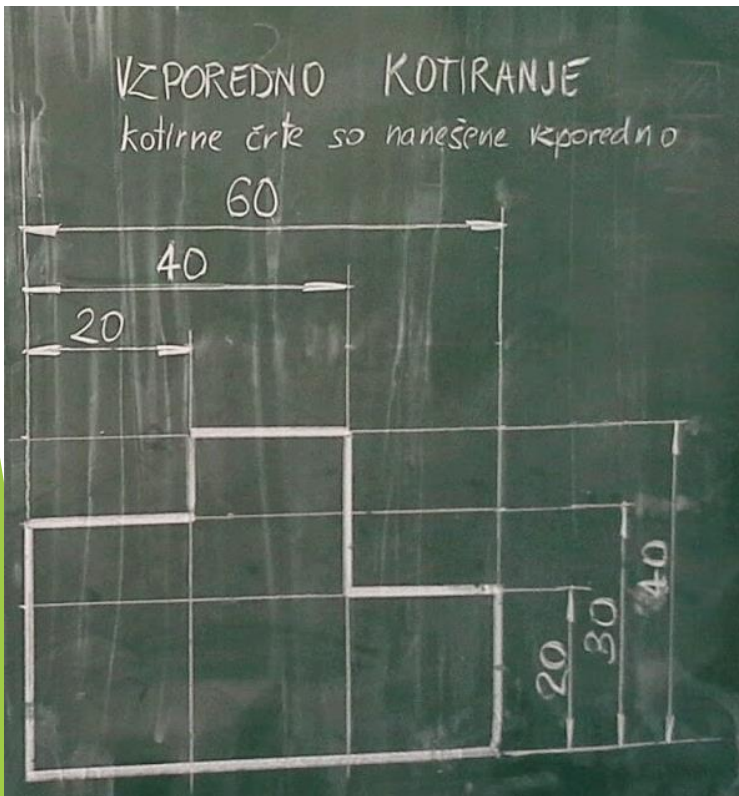

Vzporedno kotiranje

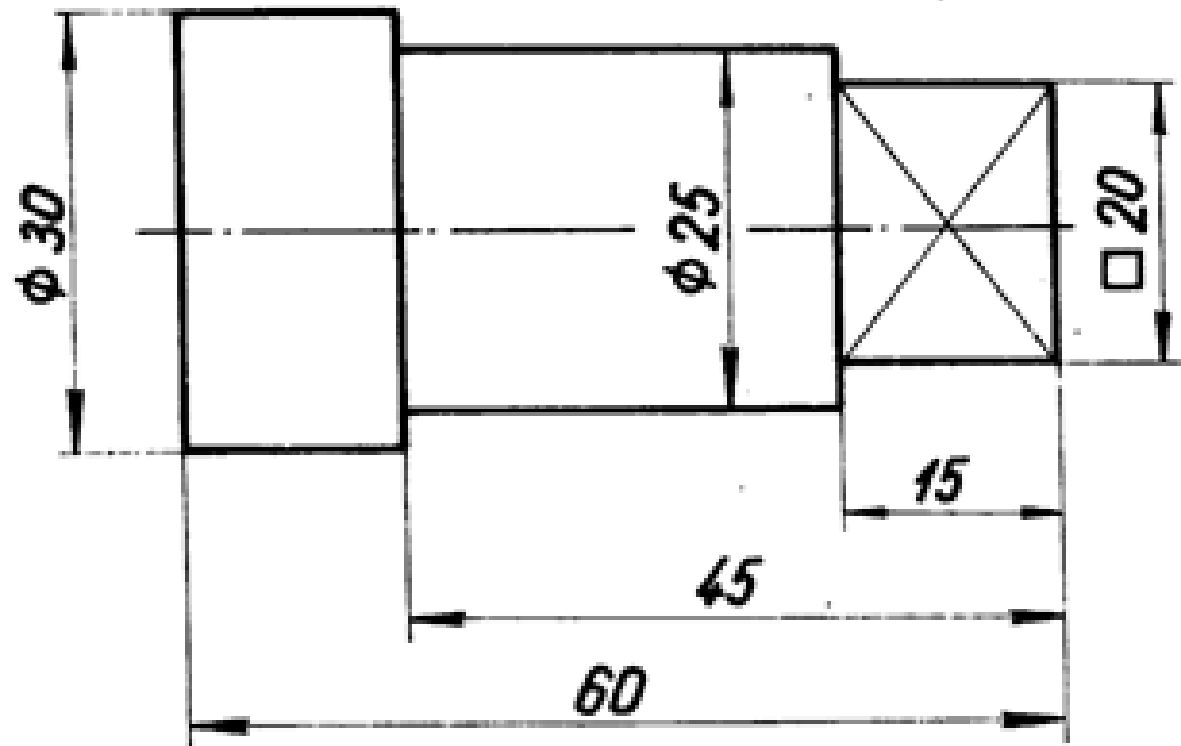

Sl. 3.14

**Kotiranje kroga s premerom,
večjim od 10 mm**

1. način

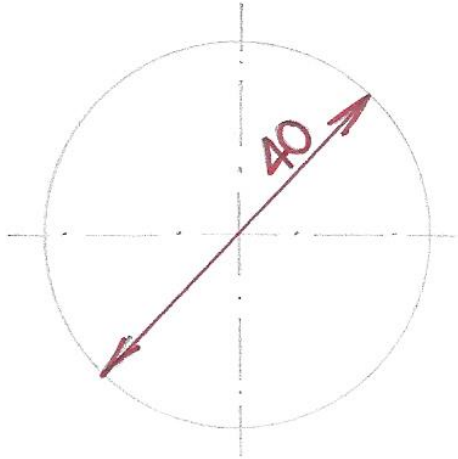

**Kotiranje kroga s premerom,
manjšim od 10 mm**

1. način



2. način

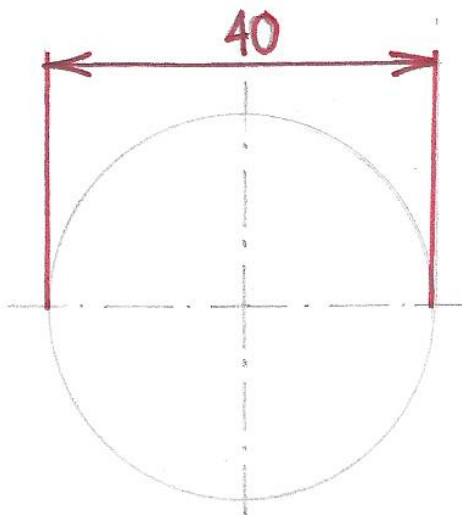

2. način

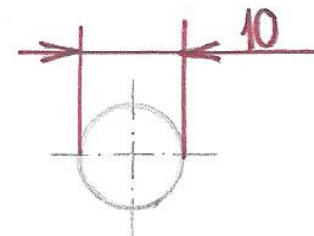

Risanje sečišča srednjic

nepravilno

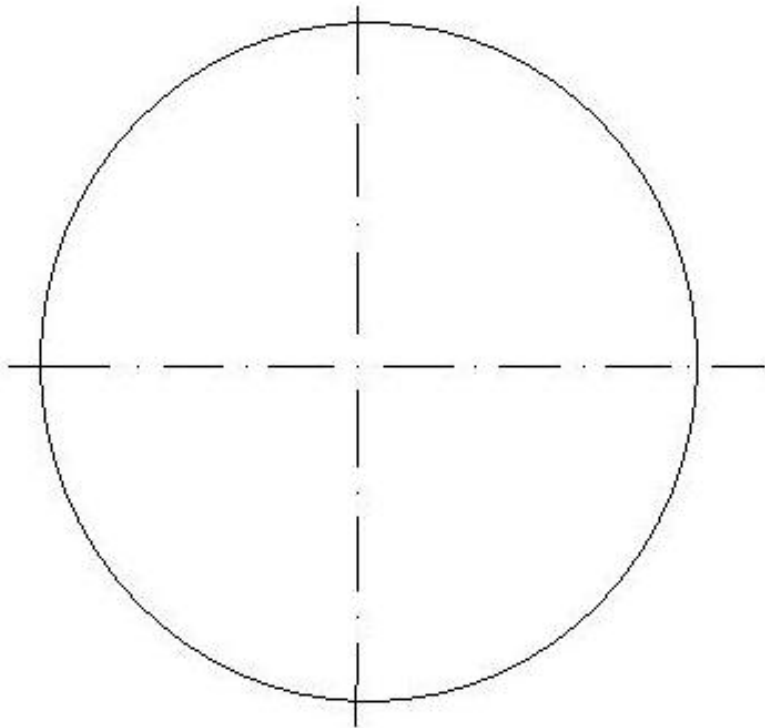

pravilno

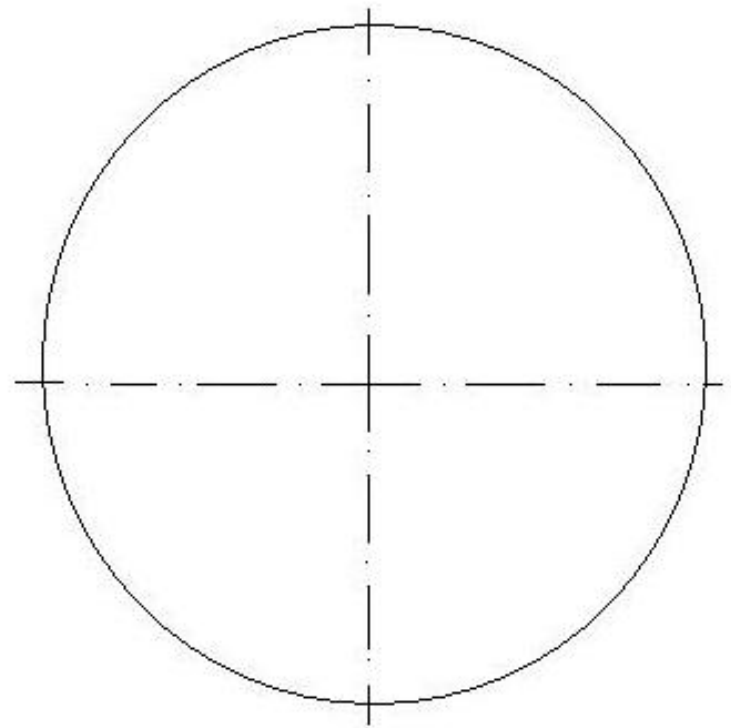

Kotiranje loka

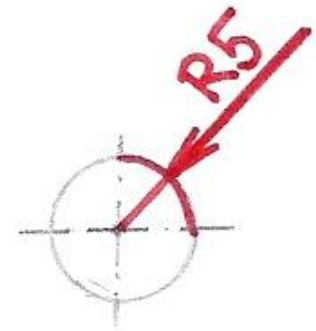
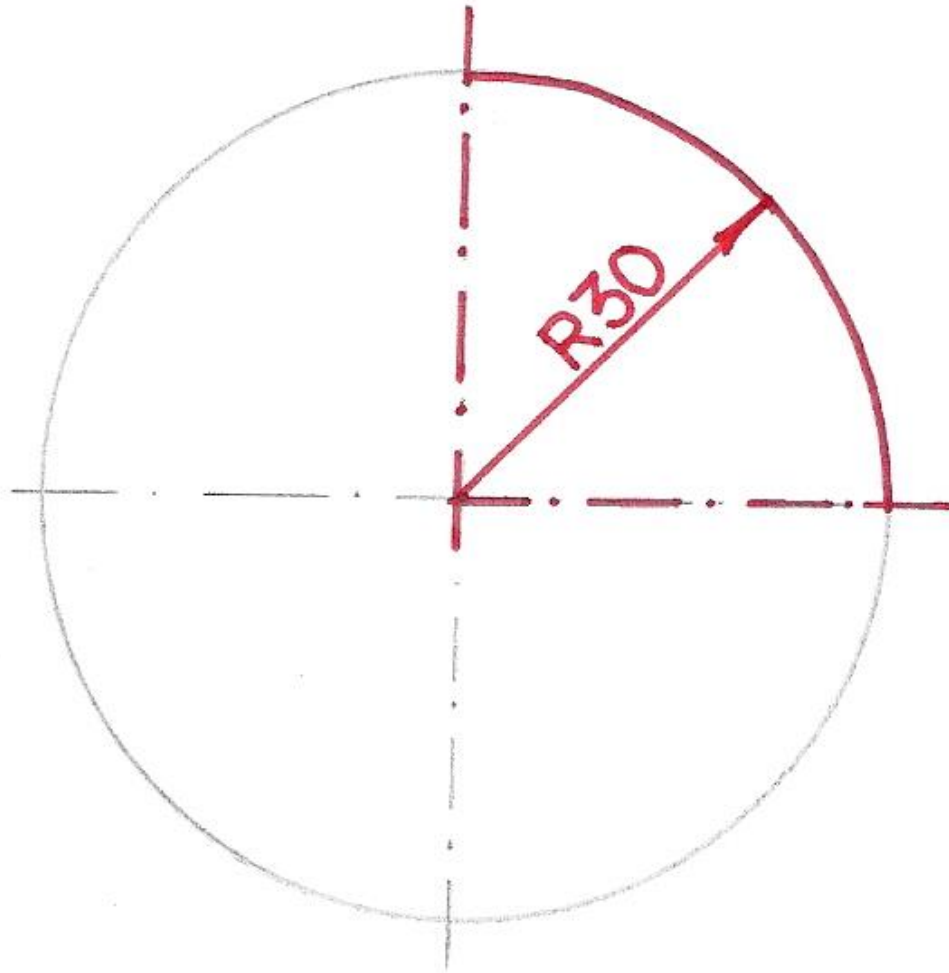

Kotiranje kota

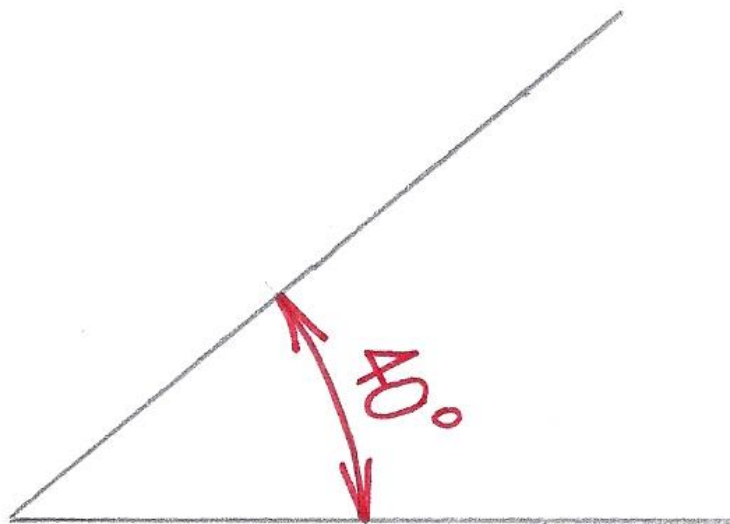

kotirni puščici in
kotirna številka:
znotraj kota

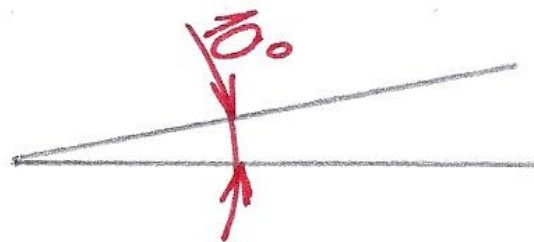

kotirni puščici in
kotirna številka:
zunaj kota